

Technische Daten

SEVi 200 - Gesundes Raumklima und Wärmerückgewinnung

■ Wärmebereitstellungsgrad:	■ bis zu 91 % * ¹
■ Wärmebereitstellungsgrad (korrigierter Wert für DIBt):	■ bis zu 84 % (0,84 - 0,67) * ²
■ Steuerung	■ Zentral
■ Betriebsarten	
■ Paarweiser Betrieb	■ x
■ Paarweiser Betrieb mit Feuchtesensor	■ x (optional gegen Aufpreis)
■ Betrieb auf permanenter Stoßluft	■ x
■ Filterstatusanzeige	■ x
■ Betriebs - Spannung 12 V DC	■ x
■ Ventilatorotyp:	■ reversierbar, axial, elektronisch geregelt, feuchtebeständig
■ Luftleistung 4 - stufig:	■ 15 m ³ /h bis zu 48 m ³ /h * ³
■ Leistungsaufnahme:	■ > 0,18 W/(m ³ /h) * ⁴
■ Messflächenschalldruckpegel:	■ Einbaulänge 300 mm / Innenblende 12 mm geöffnet: ~ 16,8 dB bei Leistungsstufe 1 - Abluft (15m ³ /h)
■ Normschallpegeldifferenz / Innenblende geöffnet:	■ Einbaulänge 480 mm / Innenblende 12 mm geöffnet: D n,w 36 dB (36,9 dB) * ⁵
	■ Einbaulänge 480 mm / Innenblende 12 mm geöffnet / 180 mm Schallmatte: D n,w 39 dB (39,1 dB) * ⁶
	■ Einbaulänge 480 mm / Innenblende 5 mm geöffnet / 180 mm Schallmatte: D n,w 42 dB (42,8 dB) * ⁷
■ Normschallpegeldifferenz / Innenblende geschlossen:	■ Einbaulänge 300 mm / Innenblende geschlossen: D n,w 54 dB (54,2 dB) * ⁸
■ Filter:	■ Staubfilter (G3) / Pollenfilter
■ Innenblende:	■ verschließbar mit Schallschutz
■ Fassadenabschluss:	■ V2A Edelstahlhaube
■ Wandstärke:	■ ab 300 mm (SEVi 200) und ab 200 mm mit Ausgleichsrahmen
■ Rohrdurchmesser:	■ 200 mm
■ Kernbohrungsdurchmesser:	■ 220 mm

*¹ (kalkulatorisch ermittelt aus den Werten des IGE- Prüfberichtes bei 16° C Außentemperatur / Leistungsstufe 1)

*^{2,3,4} (gemessen nach DIBt, Universität Stuttgart IGE- Institut für Gebäudeenergetik)

*^{5,6,8} (gemessen am ift Rosenheim)

*⁷ (Normschallpegeldifferenz gemessen am ift Rosenheim / reduzierter Volumenstrom, s. technische Daten / Messprotokolle)

DIBt*

RoHS und WEEE konform

EnEV und DIN-1946-6 konform

*(Produkte werden hergestellt nach den Vorgaben des DIBt)

Ihr Ansprechpartner



Vertrieb

Brüggemann Energiekonzepte GmbH
Krümser Straße 41
D-21423 Drage
Telefon + 49 (0) 4176 948 78 70
Fax + 49 (0) 4176 948 78 71
Mail: info@lueften.info

Produktion/Entwicklung

SEVentilation GmbH
Ernst-Thälmann-Str. 12
07768 Kahla
www.seventilation.de



Technische Änderungen vorbehalten. Angaben und Abbildungen sind unverbindlich. Copyright by SEVentilation GmbH.
Für den Inhalt der technischen Daten und Unterlagen ist der Hersteller verantwortlich. Technische Daten aktualisiert am: 21.07.2012

Intelligente Lüftersysteme SEVi 200

(bis 91% *¹ Wärmerückgewinnung für allerhöchsten Wohnkomfort)

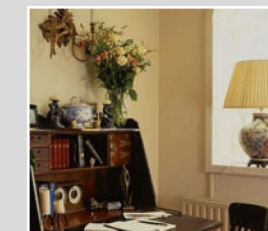
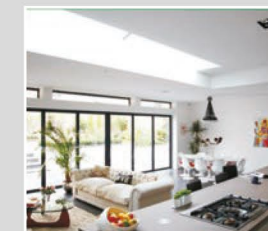
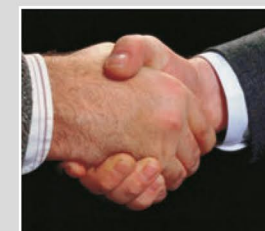

Zeit umzudenken. . . neue Wege zu gehen. . . für ein gesundes Raumklima, durch geniale Lüftersysteme.



- innovativ
- ökologisch
- hocheffizient

Modernes Wohnen

Gute Dämmung und frische Luft



► Gute Dämmung von Neu- und Altbauten ist in der heutigen Zeit Standard. Diese Dämmungen und neue Fenster mit Wärmedämmwerten (Wärmedurchgangskoeffizient von bis zu $0,6 \text{ W}/(\text{m}^2 \cdot \text{K})$) erfordern eine ausreichende Durchlüftung der Wohnräume. Die DIN 1946-6 und die DIN 18017-3 beschreiben die vorgesehenen Luftwechselraten. Diese Luftwechselraten sind nur mit dem Einbau eines Lüftungssystems zur kontrollierten Wohnraumlüftung erzielbar. Idealerweise ist in diesem System ein Wärmetauscher integriert. Solch ein Lüftungssystem bietet die Firma SEVentilation mit dem SEVi 200.

Warum SEVi 200?

Gute Dämmung und frische Luft

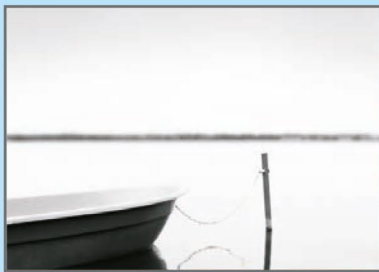

Minimaler
Geräuschpegel

Durch den Einsatz neuester Hochleistungsventilatoren in Verbindung mit einem schalldämmenden Einsatz aus EPP und die Implementierung des Ventilators zur Wandaußenseite werden niedrigste Schallpegelwerte von Minimum ca. 16,8 dB (Messflächenschalldruckpegel/Abluft bei 300 mm Einbaulänge) in der Stufe 1 bei höchstem Wirkungsgrad erzielt. Somit unterschreiten die Lüfter die nach der DIN 4109 geforderten Schallpegelwerte von 30 dB(A) in Wohn- und Schlafräumen weit.



Schimmel-
vorbeugung/
-bekämpfung

Feuchtigkeit und die sich in der Raum- und Außenluft befindlichen Schimmelsporen sind die Ursache für Schimmelbildung auf Oberflächen bzw. in Materialien. Selbst der Mensch verliert während seines Schlafes zwischen 1-2 Liter Wasser und gibt diese in die Raumluft ab. Durch einen optimalen Luftaustausch zwischen trockener Außenluft und feuchterer Innenluft werden Feuchteschäden verhindert und die Gesundheit geschützt.



Kosten
reduzieren

Der extreme hohe Wärmerückgewinnungsgrad von bis zu 91 %*¹ wird durch die implementierte Hochleistungskeramik erzielt. Im Vergleich zum normalen Fensterlüften kann hier ein Teil der Heizenergie eingespart werden. Diese würde sonst über das Fenster verloren gehen. Durch den Einsatz hocheffizienter Ventilatoren wird die hier eingesparte Energie auch nicht wieder verschwendet.



Pollen und Staub
im Wohnraum
reduzieren

Allergiker können wieder aufatmen. Ein integrierter Filter sorgt für staubfreie Luft, außerdem kann optional ein Pollenfilter in das SEVi 200 System integriert werden. So entsteht ein weiterer Vorteil gegenüber der herkömmlichen Fensterlüftung.

Ansichten



Das SEVi 200 Lüftungssystem integriert sich unauffällig an der Außenfassade und im Innenraum ohne große Lüftungskästen.

Außen: Edelstahlaußenhaube aus V2AEdelstahl blank oder in weiß/ RAL 9010

Innen: runde, verschiebbare Innenblende, einfache Installation

Komponenten

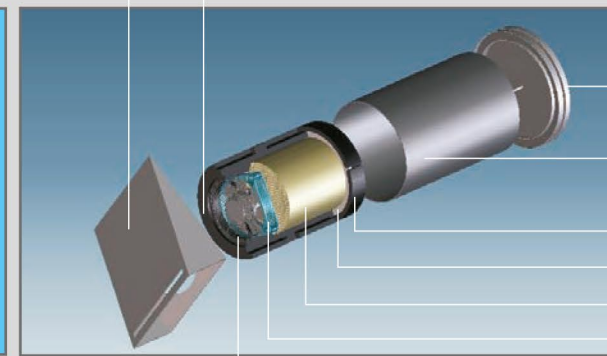

- **Außenhaube** aus V2A Edelstahl mit Windschutzfunktion blank oder pulverbeschichtet in weiß / RAL 9010
- **Gehäuse** aus expandiertem Polypropylen wirkt schalldämmend und als Wärmedämmelement zur Isolierung des Wärmespeichers
- verschließbare und formschöne **Innenblende** mit Schalldämmeinlage
- **Fixrohr** aus Polypropylen schwerentflammbar, zertifiziert nach DIN 4102 - B1
- **Filterhalterung** aus expandiertem Polypropylen
- **Staubfilter** G3 oder optional Pollenfilter
- hocheffizienter **Wärmetauscher** (Wabenkeramik)
- flüsterleise reversierbare **Ventilationseinheit**
- **Schutzgitter** für den Lüfter

Bedienteil

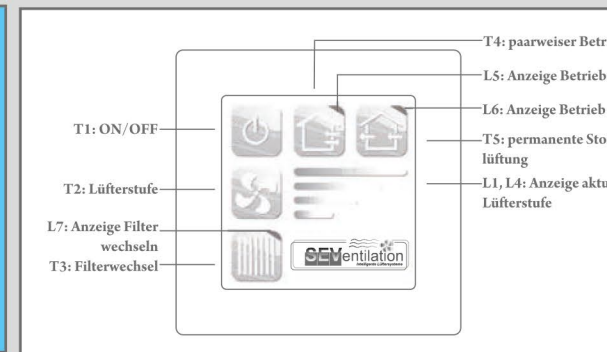

- Anschluss von bis zu 6 Systemen
- Feuchtigkeitssensor integrierbar
- Betriebsstunden über Schnittstelle auslesbar
- Sommerfunktion (permanente Stoßlüftung)
- verschiedene Möglichkeiten der Verdrahtung stehen zur Verfügung

Funktionsweise

des dezentralen Lüftersystems mit Wärmerückgewinnung:

1. Das Lüftersystem speichert die Wärmeenergie im Abluftmodus. Die Ventilationseinheit fördert 75 Sekunden die verbrauchte warme Raumluft durch den Wärmetauscher nach außen.
2. Das Lüftersystem erwärmt die frische Luft im Zuluftmodus (Wärmerückgewinnungsgrad bis zu 91%*¹). Die Ventilationseinheit fördert 75 Sekunden die frische Luft durch den Wärmetauscher nach innen.
3. Das Lüftersystem arbeitet optimal im paarweisen Betrieb. Ein System startet im Zuluftmodus und das andere System im Abluftmodus.
4. Durch dieses Querlüftungsprinzip wird auch eine ausreichende Luftzirkulation innenliegender Räume realisiert.
5. Im Sommer wirkt das Lüftungssystem als passive Kühlung, d.h. die Hitze bleibt draußen und über Nacht können die Räume mit der Funktion permanente Stoßlüftung angenehm temperiert werden.
6. Ein Feuchtigkeitssensor kontrolliert ständig die Verhältnisse im Wohnraum und reguliert bei Bedarf automatisch das Lüftersystem. Bei Ventilationsstufe 1 ist die Wirkungsweise des Feuchtigkeitssensors deaktiviert, d.h. die Nachtruhe wird nicht durch Lastwechsel des Systems gestört.